

Konvektionsugn 10 kantiner GN 1/1, elektrisk, temperatur från 30°C till 300°C.

Produkt # _____

Modell # _____

Namn # _____

SIS # _____

AIA # _____

**240206 (FCF101E)**

10 kantiner GN 1/1, elektrisk, temperatur från 30°C till 300°C. Inkluderat 1 gejderställ delning 60 mm med kapacitet för 10 st GN 1/1-40 mm höjd.

Kort specifikation

Pos.

Konvektionsugn med plats för 10 GN-kantiner (1/1), för el-anslutning.

Ytterhölje, dörr, sidor och topp i rostfritt stål

Ugnsutrymme med gejdrar och fläktar i rostfritt stål

Dubbelglaserad dörr med hårdat glas och knapp för öppning och stängning

Ugnsutrymme med rundade hörn och intern belysning

Ventilationssystem Flow Channel för optimerad värmedistribution

Uppvärmning via incoloy-bepansrade element placerade på konvektionsenheten

Elektromekanisk styrning

Temperatur justerbar från +30°C till +300°C

Timer från 0 till 120 minuter med ljudalarm

Fuktreglering i 5 nivåer

Funktionell nivå: bas, manuell

Levereras med 1 gejderställning (60mm delning) för 10st GN-kantiner (1/1)

Huvudfunktioner

- IPX4-intyg för vattentålighet.
- Ställ kan enkelt tas ut utan specialverktyg.
- Max temperatur på 300 °C.
- Matlagningstermometer finns som tillbehör.
- Snabb kylning av ugnsutrymmet.
- Halogenbelysning och "korsvisa" kastrullstöd gör att man tydligt och utan hinder kan se produkterna som tillagas.
- 5-stegs fuktighetskontroll för att säkerställa perfekta bakverk och saftiga stekar.
- Uppfyller kraven i CE, VDE och DVGW för säkerhet.
- Perfekt jämnhet: garanterar perfekt jämn fördelning av värme genom hela ugnen.

Konstruktion

- Fötterna kan justeras i höjdlöd.
- Tillgång till alla komponenter framifrån.
- Ugnsutrymme i rostfritt stål och runda hörn.
- Dubbelglasdörr i hårdat glas.
- Extern åtkomstlucka för elektriska anslutningar.
- Alla anslutningar har gjorts på vänster sida under ugnen.
- Inbyggt dräneringsavlopp.

Medföljande tillbehör

- 1 av Gejderställ delning 60 mm till ugn 10 GN 1/1 - elektrisk (1 styck ingår). Kapacitet 10 st kantiner PNC 922121

Övriga Tillbehör

- 2 styck rostfria galler GN 1/1 PNC 921101
- 2 styck galler för GN 1/2 kantiner PNC 921106
- Vattenavhårdare PNC 921305
- Rengöringsset för vattenavhårdare PNC 921306
- Instickstermometer till ugn 6 GN 1/1 och 10 GN 1/1. OBS! Skall beställas samtidigt som ugnen, MÅSTE fabriksmonteras !! PNC 921702
- GN 1/1 gejderset för droppskål (kantin ingår ej) PNC 921713
- Värmeunderskåp på hjul för ugn 10 GN 1/1 PNC 922023
- 2st galler GN 1/1 för 1,2kg hela kycklingar (8st per galler) PNC 922036
- Stativ till ugn 10 GN 1/1 PNC 922102
- Gejderset för stativ till ugn 10 GN 1/1 PNC 922106
- Underskåp med gejderset till ugn 10 GN 1/1 PNC 922109
- Värmeskåp med gejderset till ugn 10 GN 1/1 PNC 922112
- Stativ på hjul för ugn 10 GN 1/1 PNC 922114
- Gejderställ delning 80 mm till ugn 10 GN 1/1 - elektrisk. Kapacitet 7 st kantiner PNC 922115
- Gejderställ delning 60 mm till ugn 10 GN 1/1 - elektrisk (1 styck ingår). Kapacitet 10 st kantiner PNC 922121
- Fötter för 6&10 GN 1/1 och 10 GN 2/1 ugnar PNC 922127
- Vagn för roll-in kassett 10 GN 1/1 PNC 922130
- Handdusch med automatisk återgång PNC 922170
- Utvändigt handduschset PNC 922171
- Fettfilter för ugn 10 GN 1/1 och 2/1 PNC 922178
- Skenor för att bygga om ett gejderställ till roll-in kassett för ugn 10 GN 1/1 PNC 922201
- Galler GN 1/1 för 8 hela kycklingar (1,2 kg styck) PNC 922266
- Kit med bleck och 6 korta grillspett för Konvektion/Smart Steam (CW) PNC 922325
- Bleck för grillspett PNC 922326
- Rök - passar alla kombi- o konvektionsugnar PNC 922338

Konvektionsugn 10 kantiner GN 1/1, elektrisk, temperatur från 30°C till 300°C.

Front

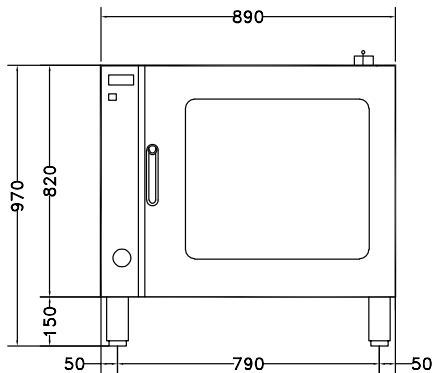

Sida

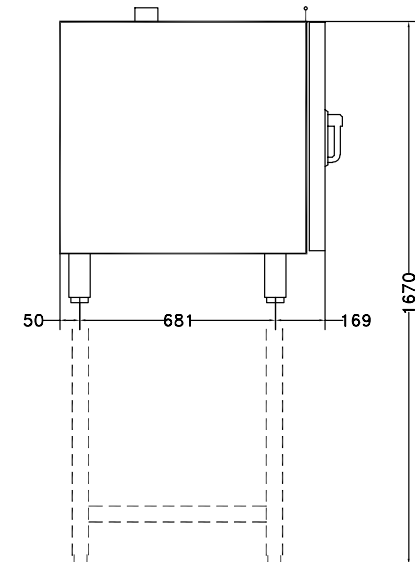

- CW11** = Kallvatten
- CW12** = Kallvatten 2
- D** = Avlopp
- EI** = Elektrisk anslutning

Topp

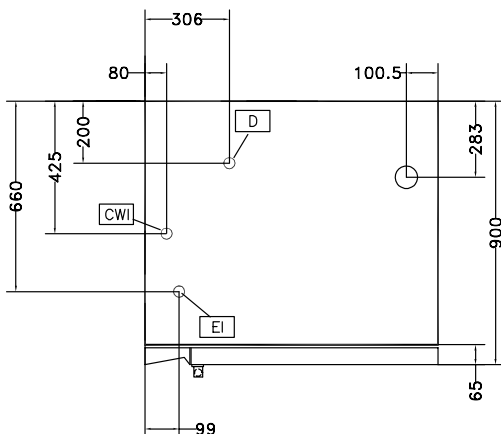

Elektricitet

Spänning:	
240206 (FCF101E)	380-400V/3N ph/50 Hz
Extra:	0.3 kW
Anslutningseffekt:	17.3 kW

Kapacitet

Hyllkapacitet:	10
-----------------------	----

Viktig information

Ytermått, bredd	890 mm
Ytermått, höjd	970 mm
Ytermått, djup	900 mm
Funktionsnivå	Basic
Typ av hyllor	1/1 Gastronorm
Gejderavstånd:	60 mm
Matlagning cykler - konvektion	300 °C
Invändiga mått, bredd:	590 mm
Invändiga mått, djup:	503 mm
Anslut till diskmaskin	680 mm

Konvektionsugn
10 kantiner GN 1/1, elektrisk, temperatur från 30°C till 300°C.

Företaget förbehåller sig rätten att göra ändringar i de produkter utan föregående meddelande.