

Smart Ångugn Smart steam ugn med injektionsånga, 10GN 1/1, el.

Produkt # _____

Modell # _____

Namn # _____

SIS # _____

AIA # _____



240005 (FCF101EZ)

Smart steam ugn med
injektionsånga, 10GN 1/1, el.

Kort specifikation

Pos.

Smart Steam konvektionsugn försedd med injektionsånga. Alla externa paneler, dörr, sidor och topp i 304 AISI rostfritt stål. Ugnsutrymme, gejderställning och fläktsköldar i 304 AISI rostfritt stål. Dörrlucka i dubbla glas för värmeisolering med öppning i två steg och dropplist med automatisk avrinning. Ugnsutrymme har rundade hörn och belysning. Varmluften i ugnen ventileras via Flow Channel system för jämn värmefördelning. Värme skapas via Incoloy-arterade element placerade tillsammans med fläkt i ugnsutrymmets bakkant. Elektromekanisk termostat; temp kan ställas från 30°C till 300°C. Timer från 0 till 120 min med ljudsignal när tiden är slut. Ånginjektion i 5 steg, från låg fuktighetsnivå upp till ca 80% mätnadsgrad i maxläget. Kärntermometer med en sensor i spetsen inkluderad som standard. Gejderställning med plats för 10 st 1/1 GN kantiner ingår. Gejderställningen har ett avstånd på 60 mm mellan gejderna.

Huvudfunktioner

- Termometer för innertemperatur.
- Droppbricka för uppsamling av köttjuft och fett.
- Snabb kylning av ugnsutrymme.
- Ventilationssystem med flödeskanaler garanterar jämn tillagning av mat genom att optimera luftflödet och värmespridningen i hela ugnsutrymme. Det gör det möjligt att tillaga olika livsmedel samtidigt utan överföring av lukt eller smak.
- Huvudbrytare/tillagningsläge-väljare kan användas för; av/på, varmluft utan fuktighet och varmluft med fukt (välj mellan 5 olika fuktighetsnivåer).
- Timer för att ställa in tillagningstiden, justerbar upp till 120 minuter eller kontinuerlig drift med ett akustiskt larm som indikerar när tiden är slut. Vid slutet av den inställda tiden slås fläkten och värmen av automatiskt.
- Dörröppning i dubbla steg för att undvika oavsiktliga värmeutsläpp.

Konstruktion

- Ugnsutrymme, gejdor, fläktväggar och alla huvudkomponenter är i rostfritt stål, aisi 304. Ugnsutrymme har rundade hörn och inga skarvar för enklare rengöring.
- Dörr gjord av dubbla tempererade glas, ger utmärkt överblick över det som tillagas i ugnen.
- Sidobelysning via normala lampor. Elektromekanisk termostat där temperatur är inställningsbar från 30°C upp till 300°C (för Konvektionscykeln).
- En 60mm gejderställning levereras som standard.

Medföljande tillbehör

- 1 av Gejderställ delning 60 mm till ugn 10 GN 1/1 - elektrisk (1 styck ingår). Kapacitet 10 st kantiner PNC 922121

Övriga Tillbehör

- Extern manuell vattenavhårdare - 12 liter - för underbänkdiskmaskiner PNC 860412
- 2 styck rostfria galler GN 1/1 PNC 921101
- 2 styck galler för GN 1/2 kantiner PNC 921106
- Vattenavhårdare PNC 921305
- Rengöringsset för vattenavhårdare PNC 921306
- GN 1/1 gejderset för droppskål (kantin ingår ej) PNC 921713
- Värmeunderskåp på hjul för ugn 10 GN 1/1 PNC 922023
- 2st galler GN 1/1 för 1,2kg hela kycklingar (8st per galler) PNC 922036
- Stativ till ugn 10 GN 1/1 PNC 922102
- Gejderset för stativ till ugn 10 GN 1/1 PNC 922106
- Underskåp med gejderset till ugn 10 GN 1/1 PNC 922109
- Värmeskåp med gejderset till ugn 10 GN 1/1 PNC 922112
- Stativ på hjul för ugn 10 GN 1/1 PNC 922114
- Gejderställ delning 80 mm till ugn 10 GN 1/1 - elektrisk. Kapacitet 7 st kantiner PNC 922115
- Gejderställ delning 60 mm till ugn 10 GN 1/1 - elektrisk (1 styck ingår). Kapacitet 10 st kantiner PNC 922121
- Fötter för 6&10 GN 1/1 och 10 GN 2/1 ugnar PNC 922127
- Vagn för roll-in kassett 10 GN 1/1 PNC 922130
- Handdusch med automatisk återgång PNC 922170
- Utvändigt handduschset PNC 922171
- Fettfilter för ugn 10 GN 1/1 och 2/1 PNC 922178
- Skenor för att bygga om ett gejderställ till roll-in kassett för ugn 10 GN 1/1 PNC 922201
- Galler GN 1/1 för 8 hela kycklingar (1,2 kg styck) PNC 922266
- Kit med bleck och 6 korta grillspett för Konvektion/Smart Steam (CW) PNC 922325
- Bleck för grillspett PNC 922326
- Rök - passar alla kombi- o konvektionsugnar PNC 922338

Front

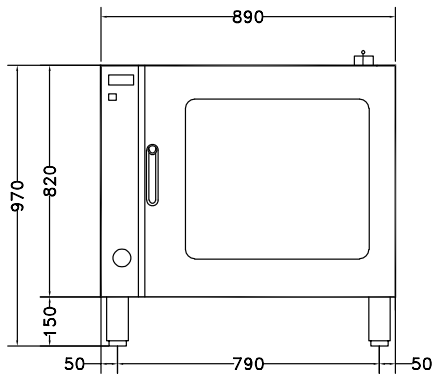

Sida

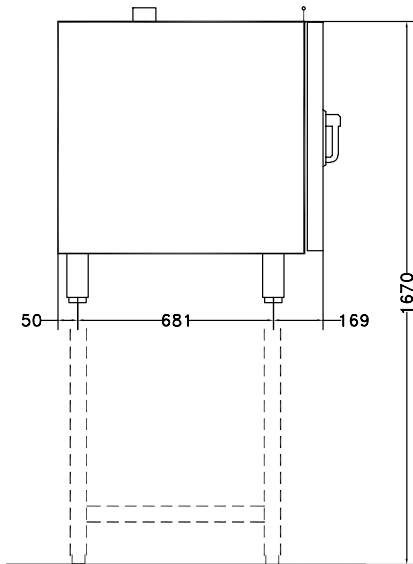

CW11 = Kallvatten
CW12 = Kallvatten 2
D = Avlopp
EI = Elektrisk anslutning

Topp

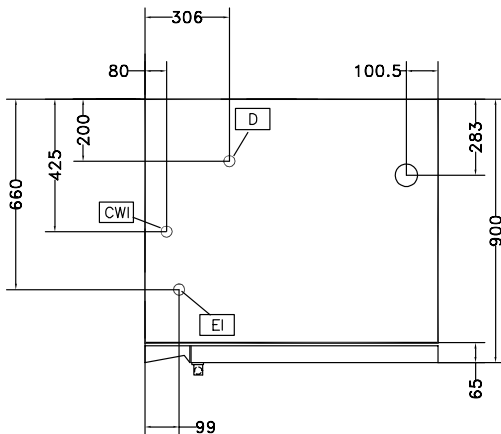

Elektricitet

Spänning:	
240005 (FCF101EZ)	380-400V/3N ph/50 Hz
Anslutningseffekt:	17.3 kW
Total watt:	17.3 kW

Viktig information

Ytermått, bredd	890 mm
Ytermått, höjd	970 mm
Ytermått, djup	900 mm
Antal hyllor:	10
Antal/typ av hyllor	10 - 1/1 Gastronorm
Typ av hyllor	1/1 Gastronorm
Gejderavstånd:	60 mm
Konvektion:	x
Instickstermometer	x
Invändiga mått, bredd:	590 mm
Invändiga mått, djup:	503 mm
Anslut till diskmaskin	680 mm